

CARRACA

Despiece

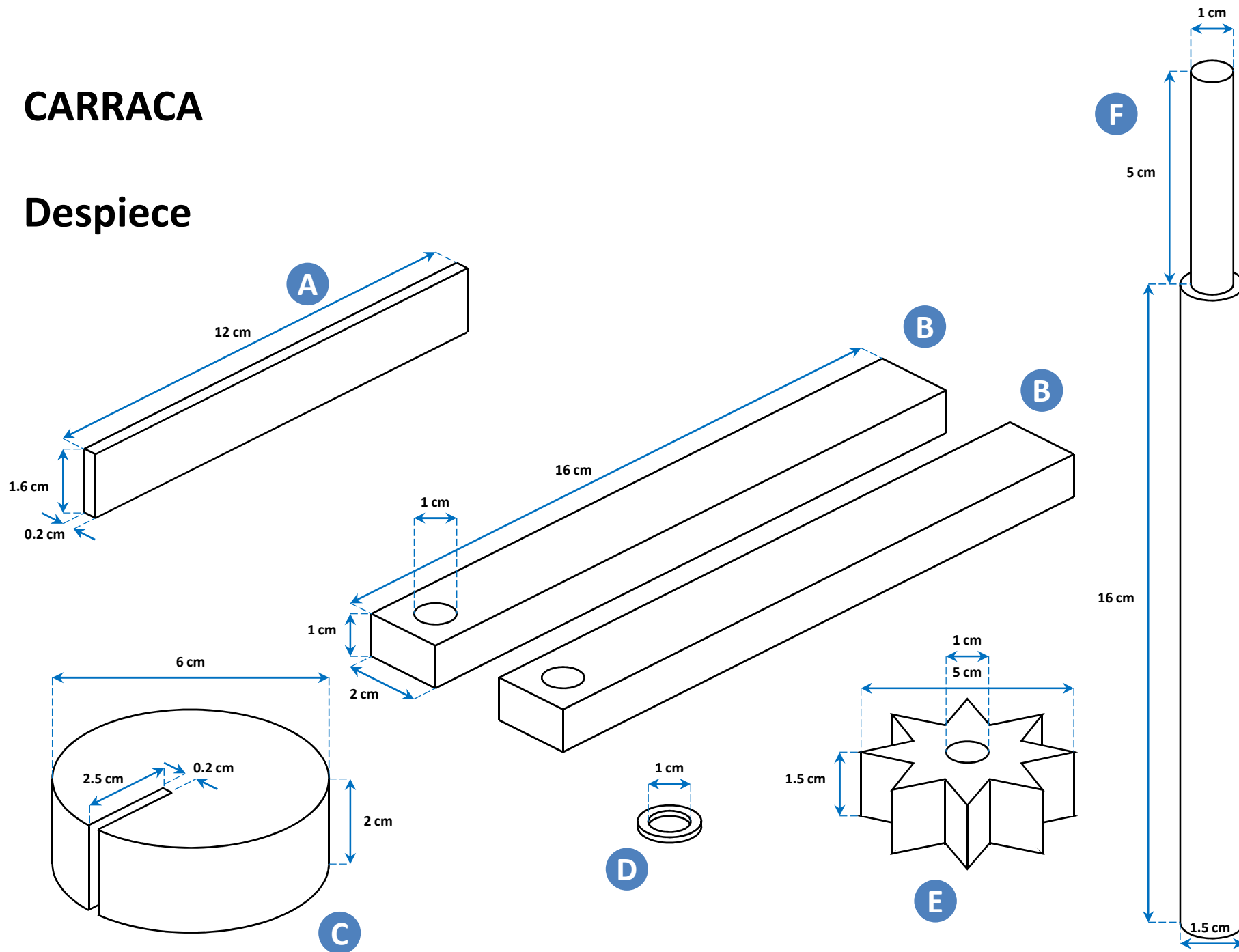

CARRACA

Montaje

- 1) Introducir y pegar la lengüeta **(A)** en la ranura del bloque de inercia **(C)** procurando que quede centrada y alineada con los planos superior e inferior de este último.
- 2) Pegar o fijar con clavos o tornillos los listones **(B)** al bloque de inercia **(C)** paralelos a la lengüeta **(A)** y manteniendo los orificios alineados para poder insertar posteriormente el mango **(F)**.
- 3) Ensartar el mango **(F)** por los orificios de los listones **(B)** y la rueda dentada **(E)** manteniendo esta última entre ambos listones y alojando el extremo de la lengüeta **(A)** entre dos dientes.
- 4) Colocar al final del mango **(F)** la arandela **(D)**. Con las piezas en su sitio fijar mediante un clavo o tornillo la rueda dentada **(E)** al mango **(F)**, y añadir un nuevo clavo o tornillo a este para que actúe como pasador e impida que la arandela **(D)** se desplace fuera.

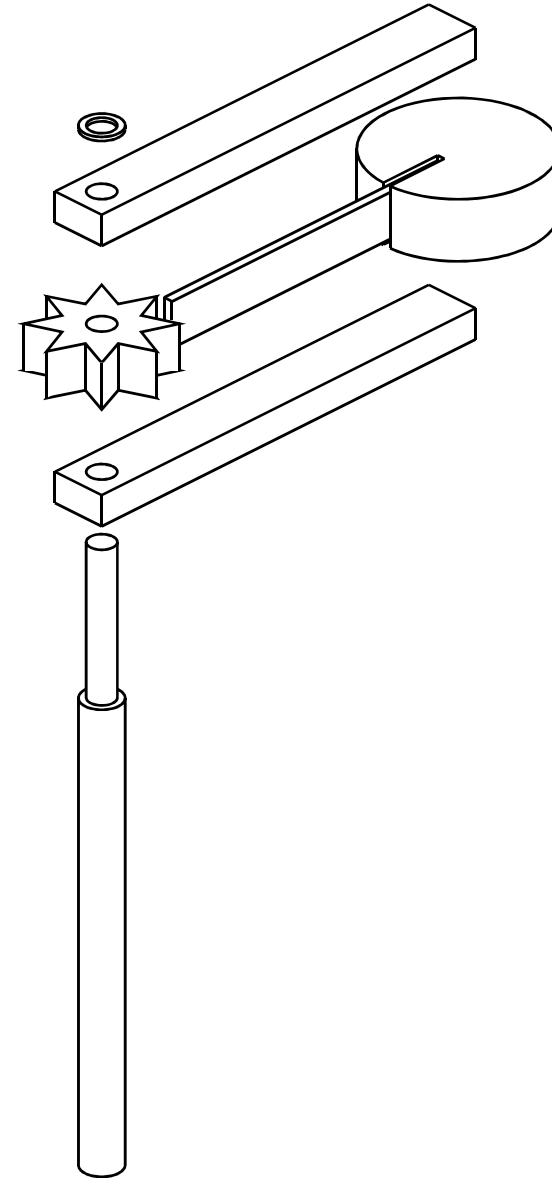

CARRACA

